



Imagem meramente ilustrativa.

DESEMPENHO:

- Capacidade Produtiva: 210 caixas por hora;
- Velocidade da esteira: 1 a 105 metros por hora;
- Operações: Lavagem e Enxágue, realizados através de braços giratórios superiores, inferiores e laterais. Com enxágue através de braços fixos superiores e inferiores;
- Lavadora desenvolvida para higienização de caixas plásticas e térmicas tipo isobox, cubas padrão GN 1/1, respectivas tampas e quaisquer outros recipientes e peças que caibam em gavetas ou diretamente sobre a esteira transportadora, desde que sua geometria permita;
- Projeto moderno, resultando em baixo consumo de água e de energia elétrica, além de robustez e facilidade de operação

CONFIABILIDADE:

- Construída em aço INOX 304 e outros materiais resistentes a corrosão;
- Alta robustez;
- Fabricação nacional – suporte técnico permanente;
- Duplo sistema de segurança que para a lavadora em casos de travamento da esteira transportadora, ou se uma das portas for aberta durante a operação.

PRINCIPAIS CARACTERÍSTICAS:

- Lavadora tipo multicâmara com esteira transportadora;
- A NT BOX é reconhecida no mercado pela segurança e eficiência, em transportar caixas e utensílios sem atrito sobre esteira transportadora;

- Pannel de comando dotado de um botão Liga/Desliga, um opera/, um potenciômetro para regulagem da velocidade da esteira transportador, e dois de parada de emergência que desabilitam a operação da lavadora;
- Aquecimentos elétricos das águas de lavagem e enxágue final;
- Aquecedor e motobomba de enxágue incorporada à lavadora;
- Dotada de controles automáticos de temperaturas e de nível de água em seu tanque;
- Portas de inspeção frontais e traseiras que facilitam o acesso ao interior do equipamento para limpeza e manutenção.

FACILIDADES:

- Controle automáticos de nível de água e temperaturas;
- Pannel de comando de fácil leitura e operação;
- Fácil Limpeza do filtro de entrada de água, filtro das motobombas de lavagem e enxágue. Dreno, braços de lavagem removíveis e com tampões em suas extremidades;
- Fácil acesso ao cesto de resíduos;
- Acionamento dos motores por contatores com relês de proteção;
- Tampões removíveis nas extremidades dos braços de lavagem;
- Extensões de cobertura para instalação de sistema de exaustão, na entrada e saída da lavadora;
- Instalação - 220v trifásico ou 380v trifásico;
- Completo manual de operação e limpeza.

LAVADORA NT BOX 1



PADRÃO DE FORNECIMENTO:

- Lavadora NT BOX 1;
- Kit de instalação hidráulica (água e esgoto) até 3 metros dos pontos apontados no desenho dimensional;
- Duas estruturas de inox 304 para acomodar 4 tampas de caixas térmicas;
- Duas gavetas (rack) lisas para acomodar peças diversas.

OPCIONAIS NÃO INCLUSOS:

- Preparação para aquecimento a vapor da solução de lavagem;
- Receber água quente para o enxágue (mínimo 80°);
- 440 V 3 ~ 60Hz.

DADOS TÉCNICOS:

TEMPERATURAS		CONSUMOS		MOTORES			TENSÕES	
LAVAGEM	ENXÁGUE	ÁGUA	ENERGIA	PRÉ-LAVAGEM	LAVAGEM	ENXÁGUE	ENTRADA	PAINEL
55° - 65°C	80° - 90°C	530 L por hora	49,9 Kwh	4 CV	4 CV	0,5 CV	220 V 3~ 60 Hz 380 V 3N~ 60 Hz	5 V

Pressão do ponto de água de 1 a 3 bar

DIMENSÕES (L x P x A):

DIMENSÃO	ABERTURA MÁXIMA DE LAVAGEM	PESO
3200 x 1070 x 1570	750 x 570	600 Kg

DIMENSÕES EM MILÍMETROS

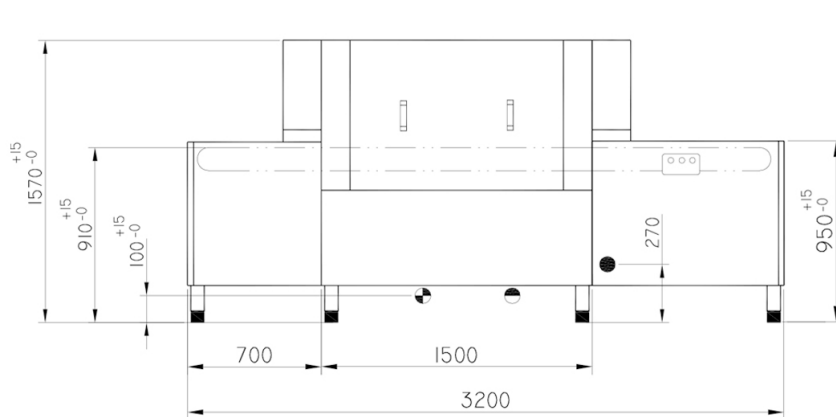

VISTA FRONTAL

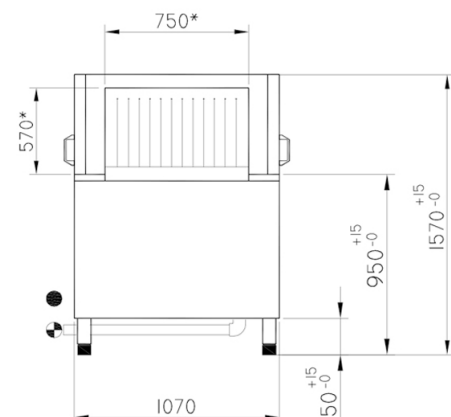

VISTA LATERAL

RESERVAMO-NOS O DIREITO DE ALTERAÇÕES SEM PRÉVIO AVISO.